

REGULI DE SIGURANȚĂ IMPORTANTE

Citiți, înțelegeți și respectați cu grijă toate instrucțiunile înainte de a instala și folosi acest produs. A se păstra pentru consultări viitoare.

QS 700 PLUS

Sistem de Tratare cu Apă Sărată

Număr de model certificat LS5220 220 - 230 V~

Număr de model certificat LS5230 230 - 240 V~



Numai în scop ilustrativ.

Nu uitați să încercați și aceste produse de calitate, marca Intex: piscine, accesorii pentru piscină, piscine gonflabile și jucării folosite în spații închise, saltele pneumatice și bărci, disponibile la distribuitori sau pe site-ul nostru. Datorită unei politici de îmbunătățire continuă a produselor, Intex își rezervă dreptul de a schimba specificațiile și aspectul, ceea ce poate duce la modificări în manualul de instrucțiuni, fără preaviz.

INTEX®

©2025 Intex Marketing Ltd. - Intex Development Co. Ltd. - Intex Recreation Corp. All rights reserved/Tous droits réservés/Todos los derechos reservados/Alle Rechte vorbehalten. Printed in China/Imprimé en Chine/Impreso en China/Gedruckt in China.

®™ Trademarks used in some countries of the world under license from/®™ Marques utilisées dans certains pays sous licence de/Marcas registradas utilizadas en algunos países del mundo bajo licencia de/Warenzeichen verwendet in einigen Ländern der Welt in Lizenz von/Intex Marketing Ltd. to/à/a/an Intex Development Co. Ltd., Hong Kong & Intex Recreation Corp., P.O. Box 1440, Long Beach, CA 90801 • Distributed in the European Union by/Distribué dans l'Union Européenne par/Distribuido en la unión Europea por/Vertrieb in der Europäischen Union durch/Intex Trading B.V., Ettenseweg 46, 4706 PB Roosendaal - The Netherlands • Distributed in the UK by Unitex Service (UK) Limited, 124 City Road, London, England, EC1V 2NX, UK.
www.intexcorp.com

GHIDUL UTILIZATORULUI

CUPRINS

Reguli de siguranță importante / Atenție.....	3
Ghid de pornire rapidă.....	4
Sare de masă.....	5
Referință asupra pieselor.....	6
Specificații produs.....	7
Instrucțiuni de montare.....	8-9
Cantitatea de sare & Volumul apei din piscină.....	10
Tabelul duratelor de funcționare.....	11
Instrucțiuni de operare.....	12-14
Mod de afișare detectare sare / temperatură.....	13
Ciclu de autocurățare a electrozudului de clor.....	14
Tabel coduri LED afișate pe ecran.....	14
Montarea fixă.....	15
Întreținerea.....	16-17
Înlocuirea stației de control.....	17
Depozitarea pe termen lung.....	17
Întreținerea piscinei și definițiile produselor chimice de întreținere.....	18
Probleme tehnice.....	19-20
Garanția limitată.....	21

PĂSTRAȚI ACESTE INSTRUCȚIUNI

REGULI DE SIGURANȚĂ IMPORTANTE

Citiți, înțelegeți și respectați cu grijă toate instrucțiunile înainte de a instala și folosi acest produs.

CITIȚI ȘI URMAȚI TOATE INSTRUCȚIUNILE

ATENȚIE

- Acest Sistem de tratare cu apă sărată a fost conceput să producă numai hipoclorit de sodiu. Acesta nu monitorizează sau să controleze nivelele de hipoclorit de sodiu din piscină. Este de datoria proprietarului piscinei să monitorizeze și să mențină nivelul clorului rezidual în intervalul recomandat cuprins între 0,5 și 3,0 părți pe milion (ppm). Este de datoria proprietarului piscinei să verifice, periodic, nivelul clorului rezidual în timp ce piscina este în funcțiune și să regleze Sistemul de tratare cu apă sărată în conformitate cu acesta.
- Supravegheați întotdeauna copiii și persoanele cu dizabilități.
- Copiii nu trebuie să aibă acces la produs și la cablul (cablurile) electric (e).
- Nu lăsați copiii să se joace cu aparatul. Este interzisă efectuarea curățării și întreținerii aparatului permisibile utilizatorului de către copii nesupravegheați.
- Acest aparat nu este destinat folosirii de către persoane (inclusiv copii) cu capacități fizice, senzoriale sau intelectuale reduse, sau lipsite de experiență sau cunoștințe, exceptând cazul în care acestea sunt supravegheate sau instruite în prealabil cu privire la utilizarea aparatului de o persoană responsabilă de securitatea lor.
- Asamblarea și dezasamblarea trebuie făcute numai de către adulți.
- Pompa trebuie alimentată electric printr-un dispozitiv de curent rezidual (DCR) care are un curent rezidual nominal de funcționare de până la 30 mA.
- Decuplați întotdeauna acest produs de la priza electrică înainte de a-l îndepărta, curăța, repara sau regla.
- Nu îngropați cablul electric. Așezați cablul într-un loc unde nu va fi deteriorat de mașinile de tuns iarba, mașinile de tuns gardul viu și alte echipamente.
- Cablul de alimentare nu poate fi înlocuit. În cazul în care cablul se deteriorează, aparatul trebuie scos din uz.
- Pentru a reduce pericolul de electrocutare, nu folosiți prelungitoare, temporizatoare, fișe adaptoare sau fișe convertoare pentru a conecta pompa la sursa de alimentare cu electricitate. Alegeți o priză bine localizată.
- Nu încercați să cuplați sau să decuplați acest produs în timp ce vă aflați în apă sau atunci când aveți mâinile ude.
- Țineți acest produs la o distanță de peste 2 m față de piscină.
- Țineți fișa acestui produs la o distanță de peste 3,5 m față de piscină.
- Poziționați produsul la distanță de piscină, pentru a împiedica accesul copiilor la piscină prin urcatul pe pompă.
- Nu utilizați acest produs atunci când piscina este ocupată.
- Acest produs trebuie folosit numai pentru piscinele cu montare temporară. A nu se folosi pentru piscinele montate permanent. O piscină cu montare temporară este astfel construită încât să poată fi cu ușurință demontată în vederea depozitării și readusă la configurația inițială în momentul remontării.
- Acest aparat este destinat numai uzului casnic.
- Acest produs trebuie utilizat numai în scopurile descrise în manual!
- Pentru toate informațiile referitoare la instalare, curățare și întreținere, vă rugăm consultați paragrafele următoare din manualul de instrucțiuni.
- Pentru a evita orice pericol datorat activării accidentale a siguranței termale, acest aparat nu trebuie alimentat printr-un întrerupător extern precum un temporizator sau să fie racordat la un circuit care este conectat și deconectat periodic de furnizor.

ÎN CAZUL NERESPECTĂRII ACESTOR AVERTISMENTE, APARE RISCUL DE DISTRUGERE A BUNURILOR, ELECTROCUTARE, ÎNCURCARE ÎN COMPONENTE, PRODUCERE DE ACCIDENTE GRAVE SAU SURVENIRE A DECESULUI.

Aceste avertismente, instrucțiuni și măsuri de siguranță care însoțesc produsul se referă la cele mai obișnuite riscuri asociate cu dispozitivele acvatic, dar nu acoperă toate riscurile și / sau pericolele. Apelați întotdeauna la bunul simț și folosiți-vă discernământul atunci când vă bucurați de activitățile acvatic.

Numai pentru piscine portabile supraterane
PĂSTRAȚI ACESTE INSTRUCȚIUNI

GHID DE PORNIRE RAPIDĂ

Romanian

379
IO

OBSERVAȚIE: Această secțiune de pornire rapidă oferă sfaturi importante și utile înainte de a începe configurarea sistemului dumneavoastră cu apă sărată. Cu toate acestea, acesta nu abordează toate aspectele legate de instalarea și utilizarea sistemului de apă sărată și trebuie să citiți, să înțelegeți și să respectați manualul de utilizare pentru instalarea, întreținerea și utilizarea în siguranță a sistemului cu apă sărată.

- 1. Necesarul debitului pompei de filtrare:** Sistemul cu apă sărată necesită o pompă de filtrare separată cu un debit de pompare între 700-3200 gph (2650-12112 Lph) pentru a alimenta apa și a funcționa corespunzător. Compatibil cu pompele de filtrare non-INTEX.
- 2. Sarea necesară pentru pornire:** Nu utilizați „SĂRURI DE IONI FĂRĂ CLOR”. Folosiți numai sare pură (clorură de sodiu), cum ar fi sarea de masă obișnuită, sarea iodată, sarea de mare evaporată în mod natural etc. Sarea care conține un agent antiaglomerant (E535) este adecvată. Adăugați sare în piscină conform paginii „TABEL DE SARE”. Periati fundul piscinei și puneți pompa în funcțiune timp de 24 de ore pentru a dizolva sarea. Vezi „Cantitatea de sare și Volumele apei din piscină”.

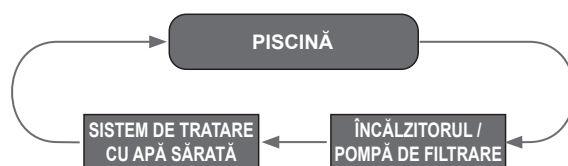

- 3. Amplasamentul instalării sistemului cu apă sărată:** Trebuie să fie instalat ca ultima piesă de echipament pentru piscină în conducta de retur a apei către piscină. Consultați secțiunea „INSTRUCȚIUNI DE CONFIGURARE”.
- 4. Menținerea nivelului corect de sare:** Nivelul ideal al salinității din apă este situat între 800-1800 ppm (părți pe milion). Nivelul optim este de 950 ppm.
Pentru primii utilizatori de piscine sau de sisteme cu apă sărată:
 După ce sistemul este configurat și înainte de a adăuga sare în piscină, porniți sistemul și apăsați o dată butonul „MOD” () pentru a activa funcția de detectare a nivelului de sare. Numărul (în ppm) de pe afișaj corespunde mineralelor naturale prezente în apă, cum ar fi ionii de fier, calciu etc. Rețineți acest număr, deoarece acesta va fi baza de pornire pentru citirile viitoare. Adăugați sare în piscină în conformitate cu secțiunea „Adăugarea sării / TABELUL DE SARE”.
Pentru piscinele existente cu sistem cu apă sărată sau care utilizează dezinfectant chimic și care trec la modelul QS700 PLUS:
 După ce sistemul este configurat, apăsați o dată butonul () pentru a activa funcția de detectare a nivelului de sare. Dacă numărul (în ppm) afișat pe ecran depășește 1800 ppm, reduceți nivelul de sare urmând pașii din secțiunea „VOLUMURI DE SARE ȘI APĂ DE PISCĂ, Eliminarea sării”. Verificați din nou nivelul de sare după 24 de ore pentru a vă asigura că se află între 800-1800 ppm.
- 5. Detectarea nivelului de sare:** Apăsați butonul () o dată pentru a activa funcția de detectare a nivelului de sare. Numărul inițial de pe afișaj corespunde ultimei măsurători anterioare. Numărul va începe să se schimbe, iar ultima citire a nivelului de sare va fi afișată după 3 minute. După 3 minute de inactivitate, afișajul va reveni la modul orelor de funcționare. Consultați secțiunea „Mod de afișare detectare sare / temperatură”.
- 6. Timp de funcționare a pompei:** Setati durata de funcționare a pompei de filtrare cu 1 oră mai mare decât durata de funcționare necesară a sistemului de apă sărată, consultați secțiunea „TABELUL DURATEI DE FUNCȚIONARE”.
- 7. Cerința de acoperire a piscinei:** Pentru a maximiza eficacitatea sistemului de apă sărată, mențineți piscina acoperită cu o folie acoperitoare Intex în timp ce sistemul funcționează sau când piscina nu este utilizată.

IMPORTANT: Pentru eficiența la maxim a sistemului de filtrare cu apă sărată, puneți-l în funcțiune devreme dimineața sau târziu ziua, ori după apusul soarelui – când intensitatea solară este slabă – și păstrați produsul acoperit.

PĂSTRAȚI ACESTE INSTRUCȚIUNI

Pagina 4

SARE DE MASĂ

Cantitatea de sare necesară pentru atingerea și menținerea nivelului optim de sare de 950 ppm.

Dimensiune piscină	Capacitatea apei (Calculată la 90% pentru Piscinile cu cadru și la 80% pentru piscina Easy Set)		Sarea necesară pentru pornire 0.95g/L (950 ppm)		Sarea necesară când salinitatea scăzută este detectată (COD "E91")		
	(galoane)	(litri)	(lbs)	(kg)	(lbs)	(kg)	
PISCINE INTEX SUPRATERANE (AGP-URI)							
PISCINĂ EASY SET®	15' x 33" (457cm x 84cm)	2587	9792	22	10	9	4
	15' x 42" (457cm x 107cm)	3284	12430	26	12	13	6
	15' x 48" (457cm x 122cm)	3736	14141	31	14	13	6
	16' x 42" (488cm x 107cm)	3754	14209	31	14	13	6
	16' x 48" (488cm x 122cm)	4273	16173	35	16	15	7
	18' x 42" (549cm x 107cm)	4786	18115	40	18	18	8
	18' x 48" (549cm x 122cm)	5455	20647	44	20	20	9
PISCINĂ METAL FRAME CIRCULARĂ	15' x 36" (457cm x 91cm)	3282	12422	26	12	13	6
	15' x 42" (457cm x 107cm)	3861	14614	31	14	15	7
	15' x 48" (457cm x 122cm)	4440	16805	35	16	18	8
	16' x 48" (488cm x 122cm)	5061	19156	42	19	20	9
	18' x 48" (549cm x 122cm)	6423	24311	53	24	24	11
	21' x 52" (640cm x 132cm)	9533	36082	77	35	35	16
PISCINĂ ULTRA FRAME	15' x 42" (457cm x 107cm)	3861	14614	31	14	15	7
	15' x 48" (457cm x 122cm)	4440	16805	35	16	18	8
	16' x 48" (488cm x 122cm)	5061	19156	42	19	20	9
	18' x 48" (549cm x 122cm)	6423	24311	51	23	24	11
	18' x 52" (549cm x 132cm)	6981	26423	55	25	26	12
	20' x 48" (610cm x 122cm)	7947	30079	64	29	31	14
PISCINĂ PRISM FRAME™ DREPTUNGIULARĂ	13'1/2" x 6'6 3/4" x 39 1/2" (400cm x 200cm x 100cm)	1806	6836	15	7	7	3
	13'1/2" x 6'6 3/4" x 48" (400cm x 200cm x 122cm)	2224	8418	18	8	9	4
	16' x 8' x 42" (488cm x 244cm x 107cm)	2873	10874	24	11	11	5
PISCINĂ OVALĂ CU CADRU	18' x 10' x 42" (549cm x 305cm x 107cm)	2885	10920	24	11	11	5
	20' x 12' x 48" (610cm x 366cm x 122cm)	4393	16628	35	16	18	8
PISCINĂ ULTRA FRAME RECTANGULARĂ	15' x 9' x 48" (457cm x 274cm x 122cm)	3484	13187	29	13	13	6
	18' x 9' x 52" (549cm x 274cm x 132cm)	4545	17203	37	17	18	8
	20' x 10' x 52" (610cm x 305cm x 132cm)	5835	22085	46	21	22	10
	24' x 12' x 52" (732cm x 366cm x 132cm)	8403	31805	66	30	31	14

Calcul general rapid

Sarea necesară pentru pornire (lbs)	Sarea necesară pentru pornire (kg)	Sarea necesară când salinitatea scăzută este detectată (lbs)	Sarea necesară când salinitatea scăzută este detectată (kg)
Capacitate de apă (Galoane) x 0.008	Capacitate de apă (Litri) x 0.00095	Capacitate de apă (Galoane) x 0.0025	Capacitate de apă (Litri) x 0.0003

PĂSTRAȚI ACESTE INSTRUCȚIUNI

REFERINȚĂ ASUPRA PIESELOR

Înainte de a vă asambla produsul, vă rugăm petreceți câteva minute pentru a verifica prezența tuturor componentelor și a vă familiariza cu ele.

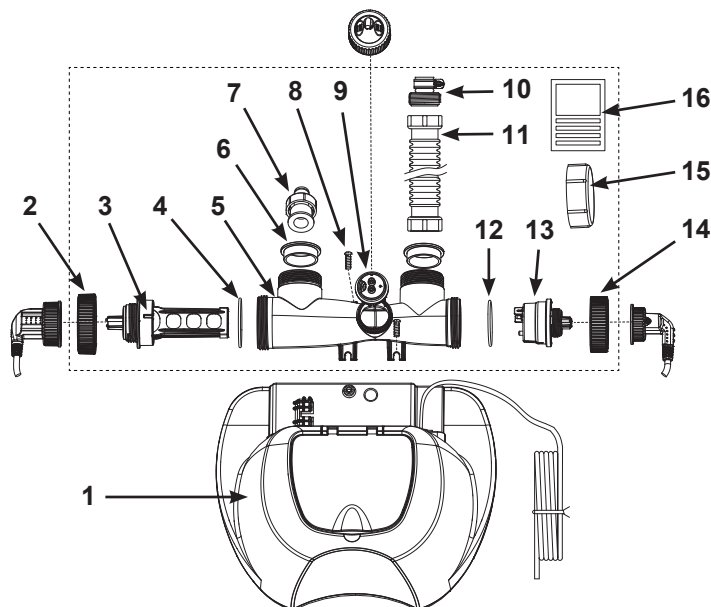

OBSERVAȚIE: Desenele au numai rol ilustrativ. Este posibil să nu reprezinte produsul real. Piesele nu sunt la mărimea reală. Asamblarea nu necesită unelte.

NR. REF.		DESCRIERE	BUC	NR. PIESĂ DE REZERVĂ
PIESE COMUNE	COMPONENTE PENTRU CONECTAREA LA POMPELE DE FILTRARE CU FURTUN DE 1-1/4" (32MM)			
1		STAȚIE DE CONTROL	1	13456
2		PIULIȚĂ ELECTROD DE CLOR	1	13336
3		ELECTROD DE CLOR	1	12995
4		GARNITURĂ INELARĂ PENTRU ELECTRODUL DE CLOR	1	13446
5		CARCASA ELECTRODULUI DE CLOR	1	12977
6		GARNITURĂ INELARĂ ÎN L	2	11228
	7	ADAPTOR CU COLIER FILETAT	1	10849
8		ȘURUB	2	11519
9		SENZOR DEBIT	1	11460
	10	ADAPTOR B	1	10722
11		RACORD FURTUN CU FITINGURI FILETATE	1	10720
12		GARNITURĂ INELARĂ PENTRU SENZOR 2 ÎN 1	1	11585
13		SENZOR 2 ÎN 1 (SARE / TEMPERATURĂ)	1	13432
14		PIULIȚĂ PENTRU SENZOR 2 ÎN 1	1	13433
15		CAPAC DE CELULĂ	2	11131
16		TEST TRIPLE	1	19635

La comandarea pieselor, nu uitați să menționați numărul modelului și numărul de catalog al pieselor.

PĂSTRAȚI ACESTE INSTRUCȚIUNI

SPECIFICAȚII PRODUS

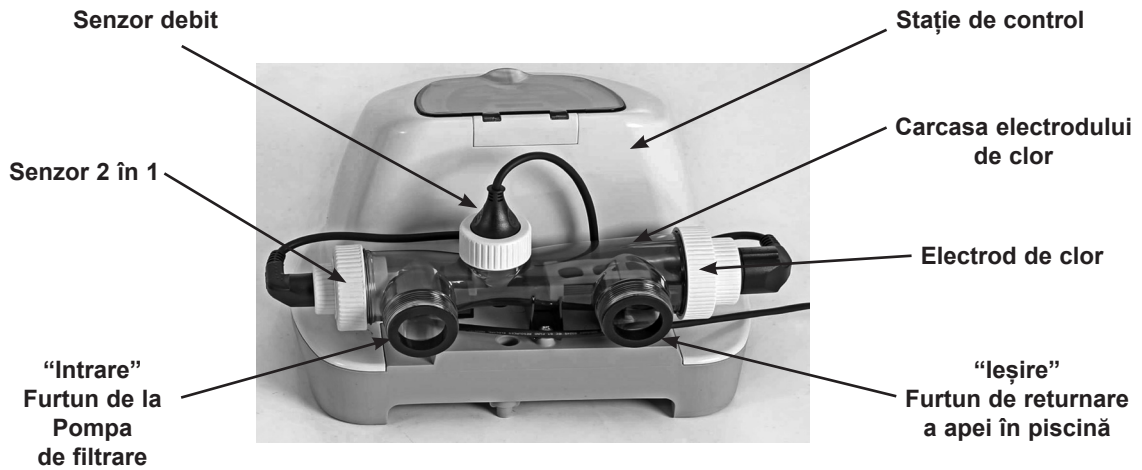

Asamblarea nu necesită unelte.

Număr de model certificat:	LS5220/5230
Putere:	65 W
Nivel ideal de salinitate:	950 ppm (părți per milion)
Producția maximă de clor/oră:	7 g/oră
Debitului pompei de filtrare:	700 ~ 3200 galoane/oră (2650 - 12112 litri/oră)
Garanție limitată:	Consultați “Garanție limitată”

PĂSTRAȚI ACESTE INSTRUCȚIUNI

INSTRUCȚIUNI DE MONTARE

IMPORTANT

- Sistemul cu apă sărată necesită o pompă de filtrare separată cu un debit de pompare între 700-3200 gph (2650-12112 Lph) pentru a circula apa și a funcționa corect.
- Sistemul cu apă sărată trebuie să fie instalat ca ultima piesă de echipament pentru piscină în conducta de retur a apei către piscină. Această locație prelungeste durata de viață a sistemului de apă sărată și a electrodului de clor.

Plasați sistemul de apă sărată în linie după pompa de filtrare sau încălzitor.

Conectarea sistemului la pompă și la piscină cu ajutorul racordului/furtunurilor de 1-1/4" (32mm):
Fig 1

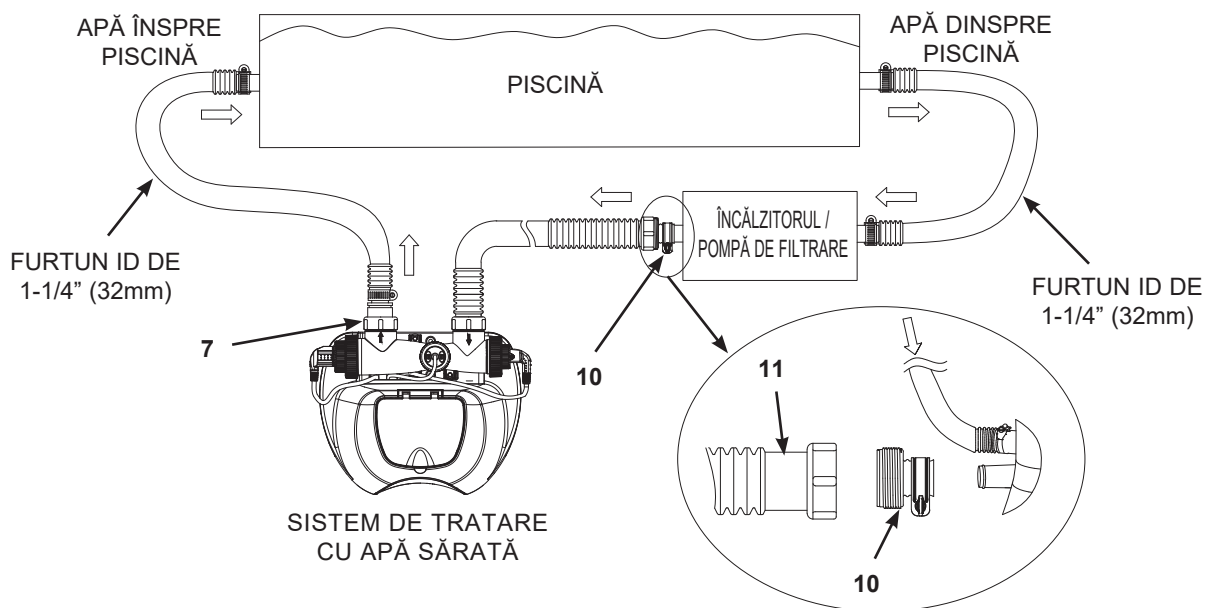

Conectarea sistemului la pompă și la piscină cu ajutorul racordului/furtunurilor de 1-1/2" (38mm):
Fig 2

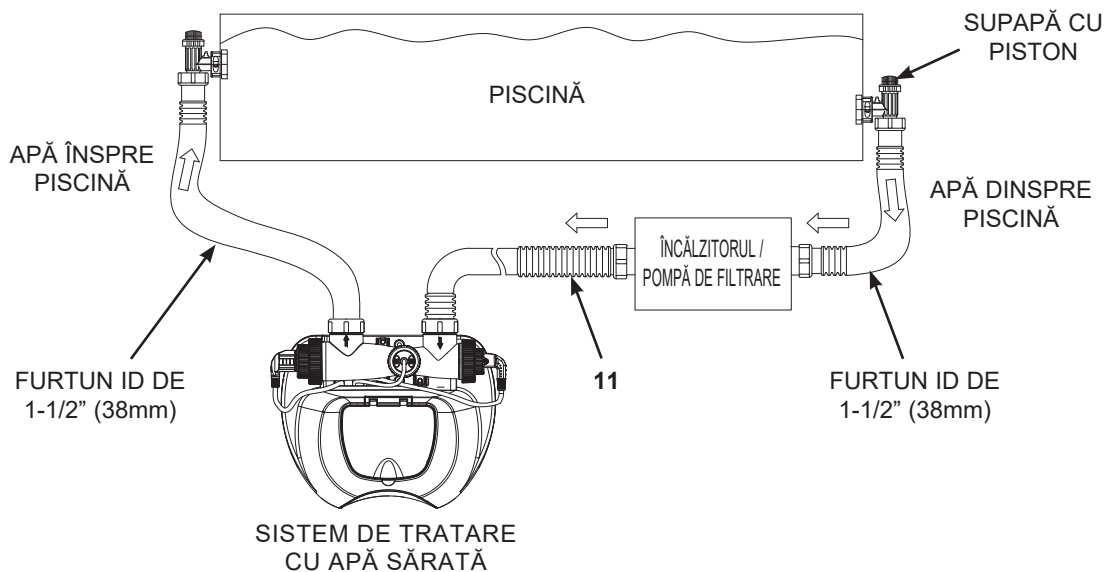

PĂSTRAȚI ACESTE INSTRUCȚIUNI

INSTRUCȚIUNI DE MONTARE (continuare)

Conectarea sistemului la alte tipuri de pompe și piscine (cu tipuri diferite de filet sau fără filet):

Conectarea la furtunul de 1-1/4" (32mm):

Fig 3

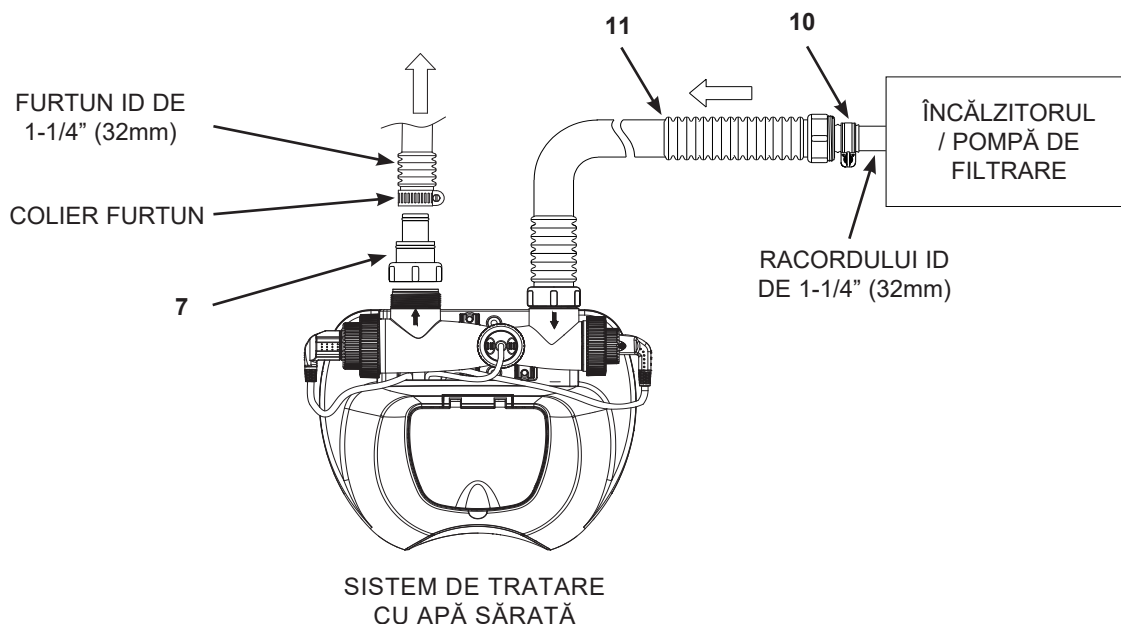

Conectarea la furtunul de 1-1/2" (38mm) cu colierul de furtun:

Fig 4

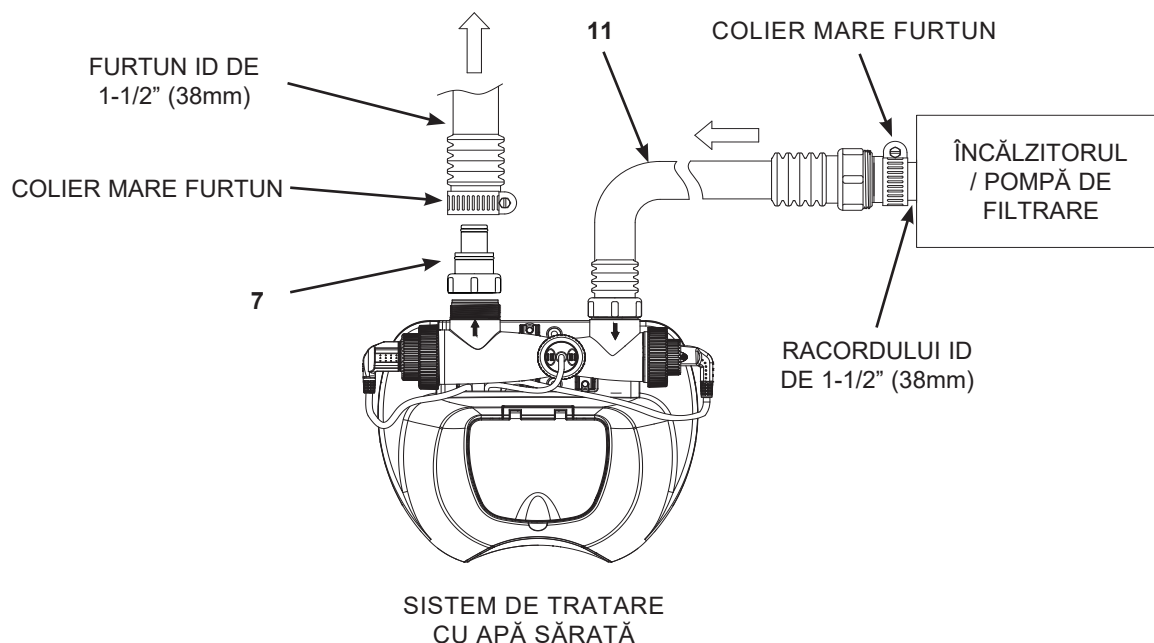

PĂSTRAȚI ACESTE INSTRUCȚIUNI

CANTITATEA DE SARE & VOLUMUL APEI DIN PISCINĂ

• Ce tipuri de sare să utilizați:

În piscine trebuie folosit un anumit tip de sare pentru a proteja echipamentul. Când cumpărați sare, verificați dacă sarea este conformă cu standardul EN16401 pentru produse chimice destinate utilizării în piscine. Consultați magazinul local pentru piscine sau contactați producătorul de sare dacă aveți nevoie de ajutor pentru a verifica dacă aveți sarea adecvată. **Nu utilizați „SĂRURI DE IONI FĂRĂ CLOR”.** Folosiți numai sare pură (clorură de sodiu), cum ar fi sarea de masă obișnuită, sarea iodată, sarea de mare evaporată în mod natural etc. Sarea care conține un agent antiaglomerant (E535) este adecvată.

Atunci când alegeți sarea de piscină pentru utilizare în UE, vă rugăm să rețineți că Agenția Europeană pentru Produse Chimice (ECHA) impune ca sarea (clorura de sodiu) să fie utilizată de la producătorii înregistrați/autorizați menționați în Lista din articolul 95 ECHA în conformitate cu Regulamentul privind produsele biocide (BPR, Regulamentul (UE) 528/2012). Pentru mai multe informații, vă rugăm să consultați site-ul web al ECHA la <https://echa.europa.eu/information-on-chemicals/active-substance-suppliers>.

• Nivelele optime de salinitate

Nivelul ideal al salinității din apă este situat între 800-1800 ppm (părți pe milion). Nivelul optim este de 950 ppm.

Nivelul final de sare detectat în apă = mineralele naturale inițiale + nivelul de sare adăugată. Nivelul de minerale din apa dulce variază de la regiune la regiune și în funcție de condițiile apei locale.

Pentru primii utilizatori de piscine sau de sisteme cu apă sărată:

După ce sistemul este configurat și înainte de a adăuga sare în piscină, porniți sistemul și apăsați o dată butonul „MOD” () pentru a activa funcția de detectare a nivelului de sare. Numărul (în ppm) de pe afișaj corespunde mineralelor naturale prezente în apă, cum ar fi ionii de fier, calciu etc. Rețineți acest număr, deoarece acesta va fi baza de pornire pentru citirile viitoare. Adăugați sare în piscină în conformitate cu secțiunea „Adăugarea sării”. Verificați din nou nivelul de sare după 24 de ore pentru a vă asigura că se află între 800-1800 ppm.



Pentru piscinele existente cu sistem cu apă sărată sau care utilizează dezinfectant chimic și care trec la modelul QS700 PLUS:

După ce sistemul este configurat, apăsați o dată butonul () pentru a activa funcția de detectare a nivelului de sare. Dacă numărul (în ppm) afișat pe ecran depășește 1800 ppm, reduceți nivelul de sare urmând pașii din secțiunea „VOLUMURI DE SARE ȘI APĂ DE PISCĂ, Eliminarea sării”. Verificați din nou nivelul de sare după 24 de ore pentru a vă asigura că se află între 800-1800 ppm.

• Adăugarea sării

1. Porniți pompa de filtrare.
2. Mențineți oprit Sistemul de tratare cu apă sărată.
3. Adăugați sare în conformitate cu secțiunea „TABELUL DE SARE”. Alternativ, consultați secțiunea „Măsurarea alternativă a nivelului de sare”.
4. Răspândiți sarea uniform în interiorul piscinei.
5. Periați fundul piscinei pentru a accelera procesul de dizolvare și acționați pompa de filtrare timp de 24 de ore.
6. După 24 de ore, apăsați butonul () pentru a porni sistemul, apăsați butonul () o dată pentru a activa funcția de detectare a nivelului de sare. Verificați dacă nivelul de sare este între 800-1800 ppm. Numărul de pe afișaj va începe să se schimbe, iar ultima citire a nivelului de sare va fi afișată după 3 minute. Pentru detalii, consultați secțiunea „Mod de afișare detectare sare / temperatură”.
7. Apăsați butonul () până când „00H” sau ora de funcționare clipește pe afișaj și apăsați butonul temporizator () pentru a seta timpul de funcționare dorit. Consultați secțiunea „INSTRUCȚIUNI DE UTILIZARE”.

• Îndepărtarea sării



1. Dacă a fost adăugată prea multă sare, sistemul va afișa codul „E92” (consultați „GRAFICUL CODURILOR LED”). Pentru a reduce nivelul de sare, goliți parțial și reumpleți aproximativ 40-70% din apa din piscină, a se vedea tabelul din dreapta.
2. Dacă nivelul apei din piscină a scăzut sub nivelul de umplere recomandat, adăugați apă proaspătă până la nivelul recomandat.
3. Apăsați butonul () pentru a porni sistemul și apăsați butonul de mod () o dată pentru a activa funcția de detectare a nivelului de sare. Verificați dacă nivelul de sare este între 800-1800 ppm. Numărul de pe afișaj va începe să se schimbe, iar ultima citire a nivelului de sare va fi afișată după 3 minute.

OBSERVAȚIE: Mai întâi instalați sistemul cu apă sărată, porniți sistemul și apăsați butonul () o dată pentru a verifica nivelul de sare din piscină.

• Măsurarea alternativă a nivelului de sare



Cod QR pentru
Calculator de
sare

1. După ce sistemul este configurat și înainte de a adăuga sare în piscină, porniți sistemul și apăsați o dată butonul () pentru a activa funcția de detectare a nivelului de sare. Numărul (în ppm) afișat pe ecran corespunde mineralelor naturale prezente în apă, cum ar fi ionii de fier, calciu etc. Înregistrați acest număr al **concentrației inițiale de sare (C₀)**, deoarece aceasta va fi baza de pornire pentru citirile viitoare.
2. Adăugați **5 kg (S₁)** de sare în piscină, porniți pompa, acționați pompa de filtrare timp de 2 ore pentru a dizolva sarea. Apoi, porniți sistemul cu apă sărată și apăsați din nou butonul () pentru a testa **nivelul curent de sare (C₁)**.
3. Scanați codul QR pentru a deschide programul „calculator de sare” și introduceți următoarele date pentru **C₀ (ppm)**, **C₁ (ppm)** și **S₁ (5kg)**. Programul va calcula **automat cantitatea suplimentară de sare „S_{2. Formula de calcul este: $S_2 = S_1 \times [950 - (C_1 - C_0)] / (C_1 - C_0)$ în kg.}**

Nivel de salinitate (ppm)	Apa din piscină trebuie drenată și reumplută
1800 - 2200	40%
2200 - 2600	50%
2600 - 3200	60%
3200 - 4000	70%

PĂSTRAȚI ACESTE INSTRUCȚIUNI

Romanian

379
IO**TABELUL DURATELOR DE FUNCȚIONARE (CU FOLIE PROTECTOARE DE PISCINĂ INTEX)**

Capacitate de apă		Durata de operare (ore) la diferite temperaturi ambiente/aer		
(galoane)	(litri)	10 - 19°C (50 - 66°F)	20 - 28°C (68 - 82°F)	29 - 36°C (84 - 97°F)
2000	7500	1	2	3
3000	11500	2	3	3
4000	15000	3	4	5
5000	19000	3	4	5
6000	22500	4	5	6
7000	26500	5	6	7
8000	30000	5	6	7
9000	34000	6	7	8

IMPORTANT

Durata de funcționare a pompei de filtrare trebuie să fie cu 1 oră mai lungă decât durata necesară de funcționare a Sistemului de tratare cu apă sărată.

PĂSTRAȚI ACESTE INSTRUCȚIUNI

Pagina 11

INSTRUCȚIUNI DE OPERARE

IMPORTANT: Pentru eficiența la maxim a sistemului de filtrare cu apă sărată, puneți-l în funcțiune devreme dimineața sau târziu ziua, ori după apusul soarelui – când intensitatea solară este slabă – și păstrați produsul acoperit.



1. Porniți pompa de filtrare.

2. Pornirea unității:

Conectați cablul de alimentare la priza electrică și testați DCR-ul. Apăsăți butonul (), codul „00H” clipește pe afișaj, gata de programare.

3. Programarea orelor de funcționare a Sistemului de tratare cu apă sărată:

Apăsăți butonul temporizator () pentru a seta orele de funcționare dorite. Consultați **“Tabelul duratelor de funcționare”** pentru numărul de ore de funcționare necesare în funcție de dimensiunile fiecărei piscine.

Apăsăți () pentru a mări timpul de la 01 la maximum 12 ore. Mențineți apăsat () pentru a repeta ciclul. Programatorul încorporat va activa Sistemul dumneavoastră de tratare cu apă sărată, la aceeași oră în fiecare zi, pe durata orelor pe care le-ați setat.

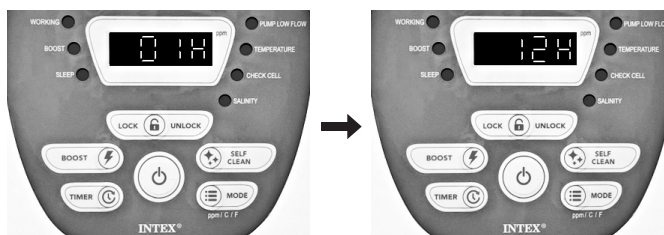

(maxim 1-12 ore pe ciclu)

4. Blocarea tastaturii:

Apăsăți () pentru a bloca tastatura. Indicatorul „FUNCȚIONARE” se aprinde după 30 de secunde, indicând că sistemul a început producția de hipoclorit de sodiu.

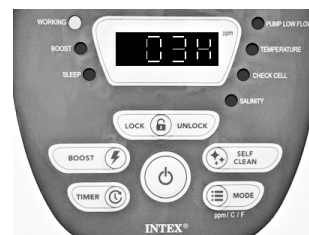

OBSERVAȚIE: Dacă ați uitat să blocați butoanele panoului de control, sistemul le va bloca automat și va începe să funcționeze 10 secunde mai târziu.



5. Reajustați durata de funcționare dacă este nevoie:

Apăsăți butonul () și ora curentă programată va clipi. Repetați pașii de la 3 la 4.

6. Modul de veghe/de economisire a energiei:



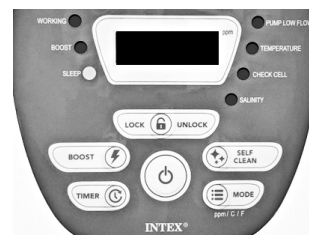
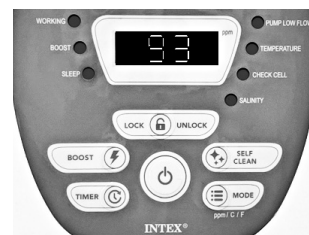

- Când ciclul se încheie, afișajul clipește „93” mai întâi, indicatorul verde „SOMN” se aprinde după 5 minute. Acum sistemul este în mod de veghe. După un timp, acesta se va opri singur și va comuta automat în modul de economisire a energiei. Sistemul se va reactiva automat în 24 de ore, pornind ciclul zilnic de generare a clorului.
- Indicatorul “SLEEP (SOMN)” rămâne pornit în timp ce sistemul este în modul de economisire a energiei. Cu toate acestea, afișajul devine gol după 5 minute. Apăsăți orice buton ( sau ) pentru a vizualiza ultimul cod LED.



PĂSTRAȚI ACESTE INSTRUCȚIUNI

INSTRUCȚIUNI DE OPERARE (continuare)

7. Ciclul de amplificare:

- După o ploaie puternică sau dacă piscina este murdară, activați funcția de Amplificare pentru a șoca apa din piscină, urmând pașii de mai jos.
- Apăsăți butonul () pentru a debloca tastatura. Cu afișajul intermitent, apăsați butonul () pentru a seta orele de funcționare Amplificată dorite. Total de 4 setări: 48 de ore, 60 de ore, 72 de ore și 00 (OFF). Mențineți apăsat () pentru a repeta ciclul.
- Apăsăți butonul () pentru a bloca tastatura. Indicatorul AMPLIFICARE se aprinde și sistemul începe acum să producă mai mult dezinfectant hipoclorit de sodiu. După completarea procedurii de amplificare, sistemul va comuta automat pe modul normal de funcționare.

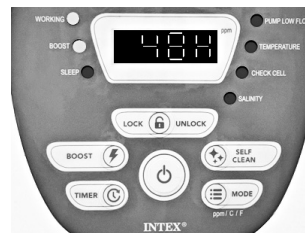

OBSERVAȚIE: Dacă ați uitat să blocați butoanele panoului de control, sistemul le va bloca automat și va începe să funcționeze 10 secunde mai târziu.

- După demararea procesului de amplificare, asigurați-vă că orele de funcționare a pompei de filtrare au fost setate corect. De exemplu, durata de funcționare a amplificării este de 48 ore, pompa de filtrare ar trebui setată să funcționeze timp de cel puțin 48 ore. Dacă este nevoie, prelungiți durata de funcționare a pompei.





OBSERVAȚIE: Dacă la sistem este conectată o pompă de filtrare Intex, poziționați întrerupătorul pompei pe "I". (Dacă o pompă de filtrare Intex are un temporizator pe GFCI, timpul maxim de funcționare este de 10 ore. Temporizatorul va trebui resetat manual pentru a prelungi timpul de funcționare). În timpul modului AMPLIFICARE, testați periodic nivelul de clor liber (vezi pasul următor), care nu trebuie să depășească nivelul recomandat de 3,0 părți pe milion (ppm). Nu utilizați piscina dacă nivelul clorului rezidual depășește 5,0 ppm.

8. Testați „Clorul liber”, „pH-ul”, „Duritatea calciului” și „Alcalinitatea totală”:

Benzile de testare INTEX® (ambalate împreună cu produsul) pot testa în același timp nivelurile de „clor liber”, „pH”, „duritate de calciu” și „alcalinitate totală”. Testați chimia apei săptămânal și mențineți concentrația de clor la 0,5-3,0 ppm.

- Scufundați întreaga fâșie în apă și îndepărtați-o imediat.
- Țineți fâșia dreaptă timp de 15 secunde. Nu scuturați excesul de apă de pe fâșie.
- Comparați pătrățelele de pe fâșia de test cu legenda culorilor de pe ambalaj. Dacă este nevoie, ajustați nivelul chimic din apa piscinei. Este foarte important să utilizați tehnica corectă când testați nivelul chimic al apei. Citiți și respectați cu grijă instrucțiunile scrise ale fâșiilor de test.

Mod de afișare detectare sare / temperatură:

- Apăsăți butonul () o dată: afișajul indică nivelul de sare în ppm. Numărul inițial de pe afișaj corespunde ultimei măsurători anterioare. Numărul de pe afișaj va începe să se schimbe, iar ultima citire a nivelului de sare va fi afișată după 3 minute.
- Apăsăți butonul () de două ori: afișajul indică temperatura apei în grade Celsius (°C).
- Apăsăți butonul () de 3 ori: afișajul indică temperatura apei în grade Fahrenheit (°F).
- Apăsăți butonul () de 4 ori: reveniți la afișarea orelor de funcționare a sistemului.
- Apăsăți din nou butonul () pentru a repeta ciclul: afișarea nivelului de sare.
- Atunci când afișajul este în modul sare sau temperatură și după 3 minute de inactivitate, afișajul va reveni la modul ore de funcționare.

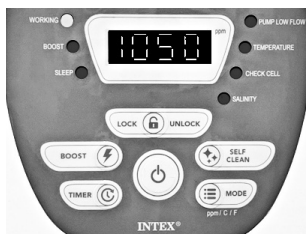

Nivel de salinitate (ppm)

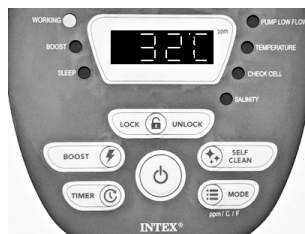

Temperatura (°C)

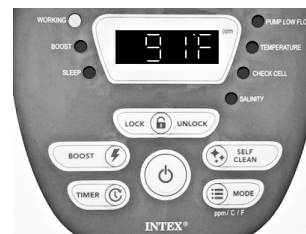



Temperatura (°F)

PĂSTRAȚI ACESTE INSTRUCȚIUNI

INSTRUCȚIUNI DE OPERARE (continuare)

Ciclul de autocurățare al Electroductului de clor:

Durata implicită a ciclului de autocurățare este de 04 ore. Pentru a regla timpul ciclului de autocurățare:

- Apăsați butonul () și apoi apăsați butonul (), afișajul clipește. În funcție de nivelul durtății apei din piscină, apăsați din nou butonul () pentru a selecta durata ciclului de auto-curățare conform celor de mai jos. Totalul celor 4 setări: 02 ore, 04 ore, 06 ore și 10 ore. Dacă ați selectat 02H, acesta va fi mărit automat la 04H după ce sistemul a acumulat 300 de ore de ciclu de autocurățare.

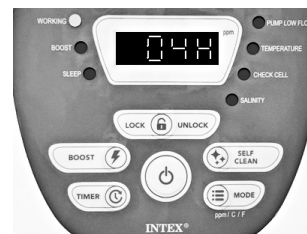

Duritatea calciului în apă	Durata ciclului de auto-curățare
0 - 150 ppm	Inversați polaritatea la fiecare 10 ore
150 - 250 ppm	Inversați polaritatea la fiecare 06 ore
250 - 350 ppm	Inversați polaritatea la fiecare 04 ore
350 - 400 ppm	Inversați polaritatea la fiecare 02 ore

OBSERVAȚIE: Durata de viață a electroductului de clor variază în funcție de condițiile apei, utilizarea piscinei și durata de funcționare a sistemului. Selectați durata ciclului de 10 ore pentru a prelungi durata de viață a electroductului de clor dacă nivelul durtății calciului este de până la 150 ppm. Curățarea și întreținerea manuală de rutină vor prelungi și mai mult durata de viață a electroductului de clor.

- Apăsați butonul () pentru a bloca tastatura, iar afișajul va reveni la timpul normal de funcționare. Sistemul va inversa polaritatea electrod de clor (3) de fiecare dată în funcție de orele selectate.

OBSERVAȚIE: Dacă uitați să blocați tastatura, sistemul o va bloca automat după 10 secunde.

TABEL CODURI LED AFIȘATE PE ECRAN

LED	Definiții
00H	Stare de veghe (Pornire)
01H	Durata minimă de funcționare (1 oră rămasă)
02H - 11H	Orele de funcționare (2 - 11 ore rămase)
12H	Durata maximă de funcționare (12 ore rămase)
E01	Cod de alarmă (Depuneri, murdărie pe electroductul de clor, cablu de electrod de clor slăbit)
E02	Cod de alarmă (Defectarea electroductului de clor)
E03	Cod de alarmă (Temperatura apei < 10 °C / 50 °F)
E04	Cod de alarmă (Temperatura apei > 40 °C / 104 °F)
E90	Cod de alarmă (Flux scăzut pompă/Flux lipsă)
E91	Cod de alarmă (Nivel scăzut de salinitate)
E92	Cod de alarmă (Nivel ridicat de salinitate)
93	Mode de veghe (procesul de funcționare s-a terminat)
E97	Defecțiune PCB intern
E99	Senzor 2 în 1 (sare / temperatură) defect, funcționare defectuoasă
"ECRAN GOL"	Lipsă alimentare sau "Mod de veghe activat" în așteptarea pornirii unui nou ciclu a Sistemului de tratare cu apă sărată.

OBSERVAȚIE: Pentru detalii, consultați „Ghidul de depanare“.

PĂSTRAȚI ACESTE INSTRUCȚIUNI

MONTAREA FIXĂ

Unele țări, în special din Comunitatea Europeană, necesită ca produsul să fie fixat pe sol sau pe o bază într-o poziție verticală permanentă. Verificați la autoritățile locale pentru a determina dacă există un regulament în zona dvs. în ceea ce privește pompele de filtrare ale piscinelor supraterane. Dacă da, atunci produsul poate fi montat pe o platformă folosind cele două orificii situate în bază.

Produsul poate fi montat pe o bază de ciment sau pe o platformă de lemn pentru a preveni căderea accidentală. Greutatea totală a ansamblului trebuie să depășească 18 kg.

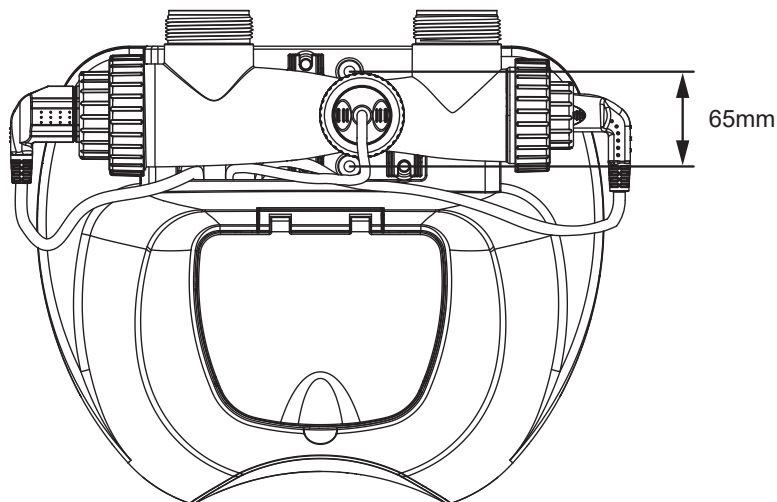

Găurile de montare au 6,4 mm în diametru și se află la o distanță de 65 mm între ele. Utilizați două șuruburi și piulițe de blocare cu diametrul maxim de 6,4 mm.

PĂSTRAȚI ACESTE INSTRUCȚIUNI

ÎNTREȚINEREA

IMPORTANT

Scoateți cablul de alimentare din priză înainte de a curăța sistemul. De asemenea, închideți supapele cu tijă ale piscinei sau introduceți dopurile în formă de pălării negre în orificiul cu sită pentru a preveni scurgerea apei. După completarea tuturor operațiilor de întreținere, trebuie să reconectați ștecărul cablului de alimentare la priză și să deschideți supapele ori să îndepărtați dopurile.

Curățarea senzorului de debit

1. Deșurubați gulerul senzorului de debit (9) și scoateți-l din carcasa electrozudului de clor.
2. Utilizați o perie de plastic și apă pentru a curăța suprafața senzorului de debit și balama.



3. Reinstalați senzorul de debit prin alinierea creștăturii de localizare de pe senzorul de debit cu muchia de conectare din conductă. Introduceți și strângeți senzorul înapoi în poziția sa. Nu strângeți excesiv.

Curățarea electrozudului de clor și a senzorului 2 în 1

În majoritatea cazurilor, funcția „Autocurățarea electrozudului de clor” va menține electrozudul de clor în stare optimă. Dacă apa din piscină este foarte dură (conținut mineral foarte ridicat), vă recomandăm să deschideți și să inspectați vizual electrozudul de clor (3) și senzorul 2 în 1 (13) lunar. Urmați pașii de mai jos pentru a le curăța.

Verificarea și curățarea:

1. Opriti sistemul și deconectați cablul de alimentare.
2. **Pentru pompele de filtrare cu furtun de 1-1/4" (32mm)** - Pentru preveni scurgerea apei din piscină, deșurubați sita suprapusă din conectorii acestora și introduceți dopurile de forma unor pălării în conectorii sitei.
Pentru pompele de filtrare cu furtun de 1-1/2" (38mm) - Închideți supapele cu piston sau supapa cu piston divizat.
3. Deconectați cele 2 furtunuri de la sistemul cu apă sărată și fixați capacele celulelor (15) la intrarea și ieșirea din carcasa electrozudului de clor (5).
4. Deșurubați colierul senzorului de debit și scoateți senzorul de debit din carcasa electrozudului de clor (5).



PĂSTRAȚI ACESTE INSTRUCȚIUNI

ÎNTREȚINEREA (continuare)

- Turnați oțet de bucătărie în carcasa electrozudului de clor (5) pentru a scufunda electrozudul de clor și senzorul 2 în 1. Reinstalați senzorul de debit înapoi. Umeziți timp de aproximativ 1 oră și apoi eliminați cu.
- Îndepărtați capacele celulelor (15), scurgeți și eliminați oțetul în mod corespunzător. Conectați furtunul care merge de la piscină la intrarea în carcasa electrozudului de clor. Spălați carcasa electrozudului de clor cu apă din piscină.

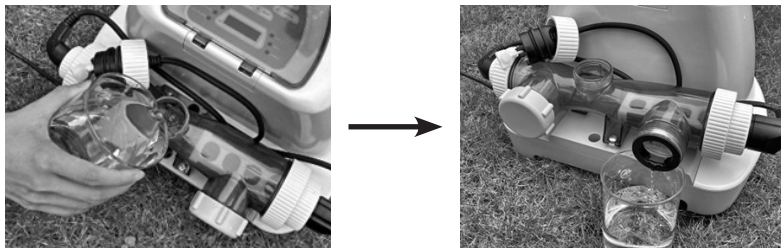

- Reconectați furtunurile la carcasa electrozudului de clor.

ÎNLOCUIREA STAȚIEI DE CONTROL

Unelte necesare: O (1) șurubelniță cruciformă.

Dacă numai stația de control (1) trebuie înlocuită conform instrucțiunilor centrului de service, scoateți toate componentele (piesele cu numărul 2-16) și păstrați-le într-un loc sigur pentru utilizare ulterioară. Consultați secțiunea „Piese de referință” pentru detalii.

După ce ați recepționat noua stație de control de schimb, reinstalați toate componentele unității precedente în noua stație de control.

DEPOZITAREA PE TERMEN LUNG

- Opriti sistemul și deconectați cablul de alimentare.
- După golirea completă a piscinei, deconectați Sistemul de tratare cu apă sărată de la furtunuri urmând ordinea inversă din instrucțiunile de instalare.
- Lăsați unitatea să se usuce la aer înainte de a o depozita. Acesta ar putea fi un moment bun pentru a inspecta vizual și a curăța electrozudul de clor, senzorul de debit și senzorul 2 în 1.
- Depozitați pompa și accesoriile într-un loc uscat, cu o temperatură între 32 grade Fahrenheit (0 grade Celsius) și 97 grade Fahrenheit (36 grade Celsius).
- Cutia originală poate fi utilizată pentru depozitare.

PĂSTRAȚI ACESTE INSTRUCȚIUNI

ÎNTREȚINEREA PISCINEI ȘI DEFINIȚIILE PRODUSELOR CHIMICE DE ÎNTREȚINERE

Citirile principale ale compoziției chimice a apei			
	Minim	Ideal	Maxim
Clorului rezidual liber	0	0.5 - 3.0 ppm	5.0 ppm
Clorul combinat	0	0 ppm	0.2 ppm
pH	7.2	7.4 - 7.6	7.8
Alcalinitatea totală	40 ppm	80 ppm	120 ppm
Duritatea calciului	50 ppm	100 - 250 ppm	350 ppm

Consultați-vă dealerul local de piscine referitor la tratarea apei.

Clorului rezidual liber	- Este agentul de igienizare (HClO) rezidual prezent în apa din piscină.
Clorul combinat	- Is formed by the reaction of free chlorine with ammonia wastes. Dacă valorile sunt prea înalte - Miros înțepător de clor, iritații ale ochiului.
pH	- O valoare care indică cât de acidă sau de bazică este o soluție. Dacă valorile sunt prea scăzute - Metale corodate, iritații ale ochilor și ale pielii, și distrugerea totală a alcalinității. Dacă valorile sunt prea înalte - Apariția depunerilor minerale, apă tulbure, durate mai scurte de funcționare ale filtrului, iritații ale pielii și ale ochilor, eficiență scăzută a clorului.
Alcalinitatea totală	- Indică gradul de rezistență al apei la modificarea pH-ului. Determină viteza și ușurința modificării pH-ului, de aceea, întotdeauna ajustați alcalinitatea totală înainte de a ajusta nivelul pH-ului. Dacă valorile sunt prea scăzute - Metale corodate, iritații ale ochilor și ale pielii. Alcalinitatea scăzută va cauza instabilitatea pH-ului. Orice substanță chimică adăugată în apa piscinei va afecta pH-ul. Dacă valorile sunt prea înalte - Apariția depunerilor minerale, apă tulbure, iritații ale pielii și ale ochilor, eficiență scăzută a clorului.
Duritatea calciului	- Se referă la cantitatea de calciu și magneziu dizolvată în apă. Dacă valorile sunt prea înalte - Iritații ale pielii și ale ochilor, dificultatea de a menține echilibrul chimic al apei și eficiență slabă a clorului. Se vor forma depuneri minerale care vor cauza tulburarea apei.

- Nu adăugați substanțele chimice pentru piscină direct în skimmer.
- Menținerea nivelului de salinitate și de clor deasupra valorilor recomandate poate contribui la corodarea echipamentului de piscină.
- Verificați data expirării de pe kitul de testare deoarece rezultatele riscă să nu fie precise dacă fâșiile sunt utilizate după data expirării.
- În cazul care, datorită utilizării intense a piscinei, este nevoie să măriți nivelul salubrității, atunci utilizați o substanță bazată pe triclor-s-triazinonă sau sare de sodiu dihidrată de diclor-s-triazinonă.

PĂSTRAȚI ACESTE INSTRUCȚIUNI

PROBLEME TEHNICE

Romanian

379
IO

LED	PROBLEMĂ	OLUȚIE
Codul intermitent și Alarma sunt afișate pe ecranul LED (NOTĂ: Întotdeauna opriți alimentarea înainte de a curăța și efectua operațiuni de întreținere).		
E01	1. Murdărie sau calcar pe electrodul de clor.	<ul style="list-style-type: none"> Dacă LED-ul afișează „E01” din cauza scării electrodului de clor în decurs de o săptămână, vă rugăm să setați timpul ciclului de autocurățare la 02H. Consultați secțiunea de funcționare „Ciclul de autocurățare a electrozilor”. Scoateți electrodul de clor pentru inspecție. Curățați-o dacă este nevoie. Consultați „Întreținerea”.
	2. Cablul electrodului de clor este slăbit.	<ul style="list-style-type: none"> Asigurați-vă că cablul electrodului de clor este conectat ferm în priza electrodului de clor.
	3. Tensiune de intrare scăzută.	<ul style="list-style-type: none"> Nu utilizați cabluri prelungitoare, conectați produsul la o priză electrică dedicată.
	4. Posibilă defecțiune a electrodului de clor.	<ul style="list-style-type: none"> Contact centrul de service Intex. Înlocuiți electrodul de clor dacă este necesar.
E02	1. Defectarea electrodului de clor.	<ul style="list-style-type: none"> Contact centrul de service Intex. Înlocuiți electrodul de clor dacă este necesar.
E03	1. Temperatura apei < 10°C (50°F).	<ul style="list-style-type: none"> Încălziți apa până când temperatura apei ajunge la 10°C (50°F) sau mai mult cu o pompă de căldură. Este recomandat să utilizați produsul în timpul zilei, când temperatura apei depășește 10°C (50°F).
	2. Senzor 2-în-1 defect.	<ul style="list-style-type: none"> Contact centrul de service Intex. Înlocuiți senzorul 2-în-1 dacă este necesar.
E04	1. Temperatura apei > 40°C (104°F).	<ul style="list-style-type: none"> Se recomandă funcționarea produsului în timpul nopții, când temperatura apei este sub 40°C (104°F).
	2. Senzor 2-în-1 defect.	<ul style="list-style-type: none"> Contact centrul de service Intex. Înlocuiți senzorul 2-în-1 dacă este necesar.
E90	1. Pompa de filtrare nu este conectată la sistem și/sau nu este pornită.	<ul style="list-style-type: none"> Asigurați-vă că pompa de filtrare este conectată și funcționează. Consultați „Instrucțiuni de montare”.
	2. Linia fluxului este blocată.	<ul style="list-style-type: none"> Dacă unitatea dumneavoastră este echipată cu supape cu tijă, asigurați-vă că acestea sunt deschise. Curățați cartușul de filtrare și celula de murdărie și reziduuri. Consultați „Întreținerea”. Eliberați tot aerul captiv în conducta de circulație. Consultați manualul pompei de filtrare.
	3. Direcție greșită a furtunului de admisie și evacuare.	<ul style="list-style-type: none"> Verificați direcția furtunului de admisie și de evacuare. Inversați furtunurile dacă este nevoie. Consultați „Instrucțiunile de montare”.
	4. Depuneri minerale pe senzorul de flux.	<ul style="list-style-type: none"> Curățați senzorul, acordând atenție deosebită balamalei. Consultați „Întreținerea”.
	5. Cablul senzorului de flux este slăbit.	<ul style="list-style-type: none"> Conectați cu fermitate cablul senzorului în receptaculul senzorului.
	6. Conflict de programare a temporizatorului între cel al pompei de filtrare și cel al Sistemului de tratare cu apă sărată.	<ul style="list-style-type: none"> Resetați ambele temporizatoare, cel al pompei de filtrare și cel al sistemului de tratare cu apă sărată. Consultați „Instrucțiuni de operare”.
	7. Senzor debit defect.	<ul style="list-style-type: none"> Contactați un centru de service Intex pentru înlocuire.
E91	1. Nivel scăzut de salinitate / Sarea lipsește.	<ul style="list-style-type: none"> Adăugați sare. Consultați „Cantitatea de sare & Volumul apei din piscină”.
	2. Cablul senzorului 2-în-1 este slăbit.	<ul style="list-style-type: none"> Asigurați-vă că cablul senzorului 2 în 1 este bine conectat, înșurubați bine piulița senzorului 2 în 1.
	3. Depuneri minerale pe senzorul 2 în 1.	<ul style="list-style-type: none"> Curățați senzorul. Consultați „Întreținerea”.
E92	1. Nivel ridicat de salinitate.	<ul style="list-style-type: none"> Goliți parțial piscina și reumpleți-o cu apă proaspătă. Consultați „Cantitatea de sare & Volumul apei din piscină”.
E97	1. Defecțiune PCB intern.	<ul style="list-style-type: none"> Contact centrul de service Intex. Înlocuiți stația de control, dacă este necesar.
E99	1. Senzor de sare defect, funcționare defectuoasă.	<ul style="list-style-type: none"> Înlocuiți senzorul 2 în 1 (sare / temperatură).
----	1. Circulație inexistentă a apei în timpul detectării nivelului de sare. 2. Circuit deschis al senzorului 2 în 1 sau scurtcircuit în timpul detectării nivelului de sare. 3. Defecțiune PCB intern.	<ul style="list-style-type: none"> Porniți pompa de filtrare pentru a porni circulația apei, în timpul detectării nivelului de sare. Asigurați-vă că conexiunea senzorului 2 în 1 este normală. Înlocuiți senzorul 2 în 1. Contact centrul de service Intex.

PĂSTRAȚI ACESTE INSTRUCȚIUNI

Pagina 19

PROBLEME TEHNICE (continuare)

PROBLEMĂ	CAUZĂ	SOLUȚIE
CLOR INSUFICIENT	<ul style="list-style-type: none"> • Insuficiente ore de funcționare a Sistemului de tratare cu apă sărată. • Salinitatea din apă este de sub 800 ppm. Acest nivel este insuficient. • Pierderea clorului datorită expunerii intense la lumina soarelui. • A crescut numărul ocupanților. • Electrode de clor înfundat sau murdar. • Nivel ridicat de expunere la raze UV. 	<ul style="list-style-type: none"> • Acoperiți piscina cu folie protectoare timp de 2 zile lăsând dispozitivul să funcționeze, după care testați apa cu ajutorul fâșiilor de test. • Măriți durata de funcționare zilnică a Sistemului cu apă sărată. Consultați "Instrucțiuni de operare". • Verificați nivelul de sare, Consultați "Mod de afișare detectare sare / temperatură". Ajustați în funcție de nevoi. Consultați "Cantitatea de sare & Volumul apei din piscină". • Utilizați o husă de piscină când aceasta nu este utilizată și/sau când unitatea este în funcțiune. • Scoateți electrodul de clor pentru inspecție, curățați-l dacă este necesar. Consultați "Întreținerea". • Puneți sistemul în funcțiune pe timpul nopții, cu piscina acoperită. Întotdeauna păstrați piscina acoperită când nu este utilizată.
FULGI ALBI ÎN PISCINĂ	<ul style="list-style-type: none"> • Duritate excesivă a apei din piscină. 	<ul style="list-style-type: none"> • Goliți aproximativ 20 - 25% din apa piscinei și adăugați apă proaspătă pentru a micșora duritatea apei. Inspectați electrodul de clor pentru depistarea acumulărilor de calcar. Dacă este necesar, curățați electrodul de clor.
LIPSA AFIȘAJULUI LED	<ul style="list-style-type: none"> • Alimentare lipsă. • RCD-ul nu a fost resetat. • A sărit o siguranță. • Afișaj defect. 	<ul style="list-style-type: none"> • Porniți sistemul. • Resetați RCD-ul. • Contact centrul de service Intex.
AFIȘAJUL INDICĂ TIMPUL DE FUNCȚIONARE, DAR INDICATORUL LUMINOS DE TEMPERATURĂ ESTE ROȘU	<ul style="list-style-type: none"> • Senzor de temperatură defect, defectat. 	<ul style="list-style-type: none"> • Verificați integritatea senzorului de temperatură apăsând butonul de mod o dată, de 2 sau de 3 ori; dacă pe afișaj apare „- - -” sau „E99”, înlocuiți senzorul 2 în 1.

IMPORTANT

În cazul în care problemele persistă, contactați serviciul clienți pentru asistență. Consultați fișa separată "Centre de service autorizate".

PĂSTRAȚI ACESTE INSTRUCȚIUNI

GARANȚIA LIMITATĂ

Romanian

379
IO

Sistem de Tratare cu Apă Sărată a fost fabricată folosind materiale și manoperă de cea mai de calitate. Toate produsele Intex au fost inspectate și declarate fără defecte înainte de a părăsi fabrica. Această Garanție limitată se aplică numai la Sistem de Tratare cu Apă Sărată și accesoriile listate mai jos.

Această garanție limitată este suplimentară și nu înlocuiește drepturile dumneavoastră legale și soluțiile de care puteți beneficia. În măsura în care prezenta garanție este în neconcordanță cu oricare dintre drepturile dumneavoastră legale, acestea vor prevala. De exemplu, legile cu privire la consumatori din Uniunea Europeană asigură drepturi statutorii referitoare la garanție, în plus față de prevederile de care beneficiați ca urmare a acestei garanții limitate: pentru informații referitoare la legile cu privire la consumatori din UE, vă rugăm să accesați site-ul Centrului Consumatorilor din Europa la http://ec.europa.eu/consumers/ecc/contact_en/htm.

Prevederile din această Garanție limitată se aplică numai la cumpărătorul inițial și nu sunt transferabile. Această garanție limitată este validă numai pentru perioada notată mai jos de la ultima dată a achiziției inițiale sau a livrării Păstrați chitanța originală de vânzare împreună cu acest manual, deoarece o dovadă de cumpărare va fi necesară și trebuie să însoțească cererile de garanție, în caz contrar garanția limitată este nulă.

Garanție Sistem de Tratare cu Apă Sărată – 2 ani
Garanție pentru electrodul de clor și senzorul 2 în 1 – 2 ani
Garanție furtunuri și racorduri – 180 de zile

În cazul în care constatați un defect de fabricație la Sistem de Tratare cu Apă Sărată în timpul perioadei de garanție, Contactați Centrul de service Intex adecvat listat în fișa separată "Centre de service autorizate". În cazul în care articolul este returnat așa cum este specificat de către Centrul de Asistență Clienți Intex, Centrul va inspecta articolul și va determina valabilitatea reclamației. În cazul în care articolul este acoperit de prevederile garanției, acesta va fi reparat sau înlocuit cu un articol identic sau comparabil (la alegerea Intex), fără niciun cost pentru dumneavoastră.

În afară de prezenta garanție și celelalte drepturi legale din țara dumneavoastră, nu sunt implicate alte garanții suplimentare. În măsura în care este posibil în țara dumneavoastră, Intex nu va fi răspunzătoare sub nicio formă față de dumneavoastră sau față de orice terță parte pentru deteriorări directe sau indirecte care apar ca urmare a utilizării produsului Sistem de Tratare cu Apă Sărată, sau a acțiunilor întreprinse de Intex sau de agenții și angajații acesteia (inclusiv fabricația produsului). Unele țări sau jurisdicții nu permit excluderea sau limitarea daunelor indirecte sau de consecință, prin urmare limitarea sau excluderea de mai sus nu se aplică în cazul dvs.

Trebuie să rețineți că această garanție limitată nu se aplică în următoarele circumstanțe:

- Dacă Sistem de Tratare cu Apă Sărată face obiectul neglijenței, utilizării sau funcționării incorecte, accidentelor, funcționării inadecvate, aplicării unei tensiuni sau a unui curent care nu respectă instrucțiunile de funcționare, întreținerii sau depozitării necorespunzătoare;
- Dacă Sistem de Tratare cu Apă Sărată face obiectul deteriorării în urma unor circumstanțe în afara controlului companiei Intex, incluzând, dar fără limitare la uzură obișnuită și deteriorări provocate de expunerea la foc, inundații, îngheț, ploaie sau alți factori de mediu extern;
- În cazul pieselor și componentelor necomercializate de Intex; și/sau.
- În cazul modificărilor, reparațiilor sau demontărilor neautorizate efectuate asupra Sistem de Tratare cu Apă Sărată de altcineva în afară de personalul Centrului de Asistență Clienți Intex.

Pagubele produse de scurgerea apei din piscină, substanțele chimice sau deteriorarea calității apei nu sunt acoperite de această garanție. Accidentele sau distrugerea bunurilor nu sunt acoperite de această garanție.

Citiți cu atenție manualul de utilizare și respectați toate instrucțiunile referitoare la utilizarea și întreținerea corectă ale Sistem de Tratare cu Apă Sărată. Întotdeauna inspectați produsul înainte de utilizare. Garanția dumneavoastră limitată va fi anulată dacă instrucțiunile nu sunt respectate.

PĂSTRAȚI ACESTE INSTRUCȚIUNI